

01120 Hohlsäule _ aus hochwertigem Spezialbeton

Dünnwandige **Betonsäule** (Wandstärke Schaft ca. 2,5 cm) | **statisch nicht tragend**
für **Handmontage** ohne Kran | **mit glattem Schaft** | Schaft und Zubehörteile **innen hohl**



- **auf Maß nach Höhenvorgabe** (bei Schaftlänge > 265 cm wird der Schaft in der Höhe geteilt geliefert)
- Schaft und Zubehör in Halbtteilen:
 - a) **Zur Ummantelung / Verkleidung von** bauseits vorhandenen **tragenden Stahl- oder Holzstützen, Regenfallrohren** o.ä.
 - b) **Zum Aufstellen unter** bauseits vorhandenen **selbsttragenden Balkonen oder Vordächern** o.ä.;
 bauseits zu stellende Stützen zur Befestigung der Elemente empfohlen
- Lieferung in **zementweiß**; bauseitige Oberflächenversiegelung durch Grundierung und Farbanstrich empfohlen



Artikel	Schaft-Ø außen [cm]	nutzbarer Innen-Ø Säule [cm]	T / U Außen-Ø [cm]	Gewicht Schaft je Hälfte [Kg / lfdm]	z.B. Säule mit Höhe ca. 260 cm [Kg]
01120-20	20	14,5	34	13	85
01120-25	25	19,5	39	17	110
01120-30	30	24,5	44	21	135

alles ca.-Maße und ca.-Gewichte

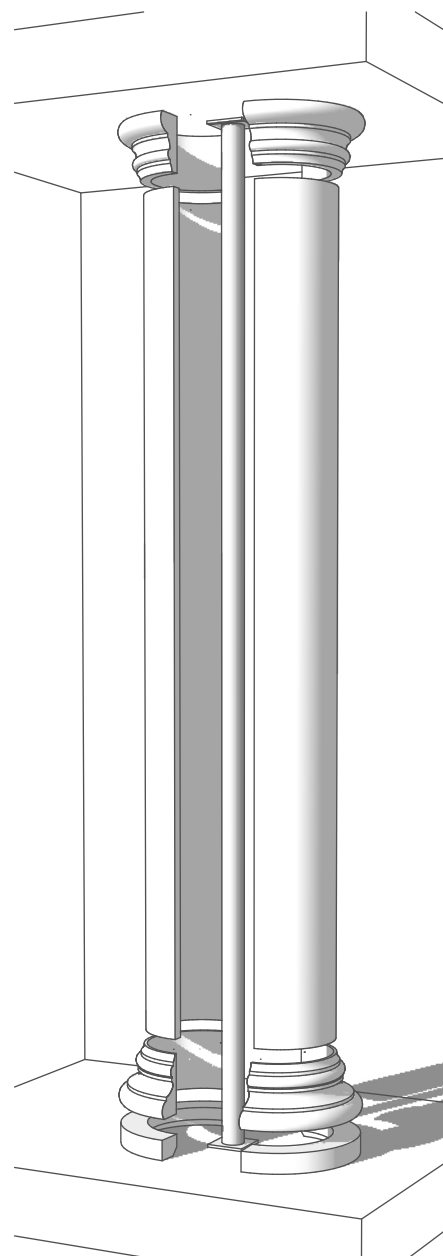
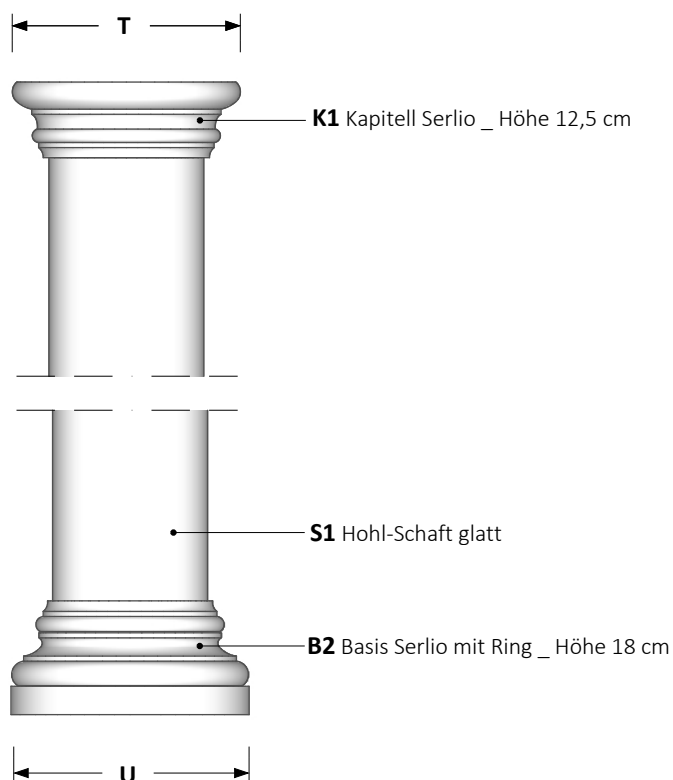

Kurzinfo zur Montage und zur Oberflächenbehandlung:

Die Montage / Verklebung darf nur bei Temperaturen von mehr als 5 Grad Celsius erfolgen.

Die seitlich geschlitzten Schafthälften werden mit einem Flexkleber C2 verklebt.

Als Verbindungshilfe wird das Edelstahl-Streckmetall einseitig in die Schlitzte eingelegt.

Die Schafthälften werden vorher mit Montageschaum an der vorhandenen tragenden Stütze fixiert. Die Verklebung der Zubehörhalbtteile miteinander sowie die Verklebung der Elemente übereinander erfolgt ebenfalls mit einem Flexkleber C2.

Die Säulen werden in zementweiß geliefert. Zum dauerhaften Schutz und aufgrund der ausgeschliffenen Fugen empfehlen wir eine bauseitige Grundierung und einen Farbanstrich mit einer Reinacrylat- oder Silikonharzfarbe.